

MONTAJE EN SUPERFICIE PLANA

MONTAJE EN SUPERFICIE ESTRECHA/ MONTAJE EN SUPERFICIE ANCHA

- Dé la vuelta a la barra de luces.
- Inserte los cuatro (4) pernos de montaje M8 en los canales de la parte inferior de la barra de luces.
- Monte el conjunto de montaje en la barra de luces como se muestra a continuación, pero no apriete completamente los pernos. Déjelos lo suficientemente flojos para poder reposicionar el soporte de montaje.

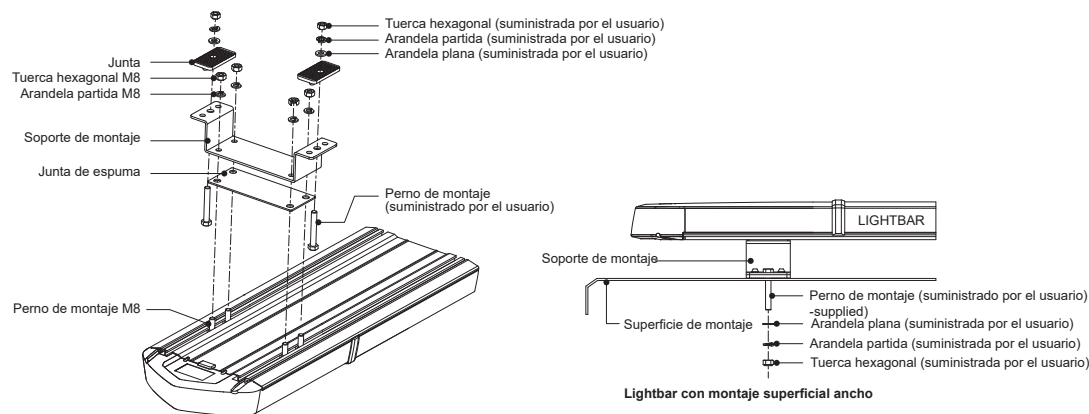
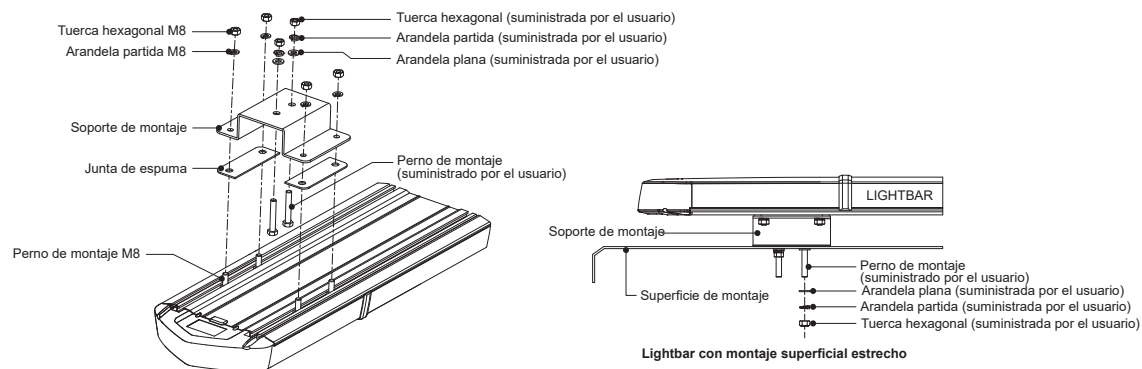

- Coloque la barra de luces en el lugar deseado y ajuste ambos soportes de montaje hacia dentro o hacia fuera según sea necesario. Si es posible, trate de mantener el soporte de montaje cerca de los extremos de la barra de luces.

5. Utilizando el soporte de montaje como plantilla y marque los orificios de perforación en la superficie de montaje.

6. Retire la barra de luces y taladre los orificios de montaje según las marcas.

7. Apriete las tuercas que fijan el soporte de montaje a la barra de luces.

NOTA: Ajuste la fuerza de torsión del conductor a 115~125 kgf-cm o 99,82~108,5 lbf-in.

8. Coloque la barra de luces sobre la superficie y alinee los orificios de montaje con el soporte de montaje. Fije el soporte de montaje a la superficie con pernos y tuercas (suministrados por el usuario).

9. Aplique sellador de silicona alrededor de los orificios de montaje (donde sea necesario) para evitar posibles fugas de agua.

NOTA: Después de la instalación, inspeccione con frecuencia la barra de luces y las patas de montaje para asegurarse de que todas las tuercas y pernos están firmemente sujetos.

Manual de instalación de la barra de luces Kuiper

CONTENIDOS

Preinstalación.....	1
Instalación del techo del vehículo	2
Pies estándar	2
Montaje permanente.....	2
Kit de montaje con correa	3
Pies de goma.....	3
Instalación en superficie plana.....	4
Montaje en superficie estrecha / Montaje en superficie ancha ...	4

PREINSTALACIÓN

Para evitar daños a la barra de luces y al vehículo, asegúrese de que todo el equipo funciona correctamente y planifique cuidadosamente dónde montar y cablear la barra de luces y el equipo de control:

- Verifique que la barra de luces y los herrajes de montaje fit al vehículo.
- Preconfigure las funciones deseadas de la barra de luces (por ejemplo, el patrón de destellos).
- Determine:

- la ubicación para montar la barra de luces.
- la ubicación para tender el cable de alimentación/función de la barra de luces.

ADVERTENCIA: Extremar las precauciones al tender los cables alrededor de las zonas del airbag para no interferir en su correcto funcionamiento.

4. Después de taladrar los orificios, desbarbe y alise los bordes afilados, e inserte ojales para proteger los cables de rozaduras.

5. Cuando conecte el equipo a tierra, utilice los puntos de conexión a tierra del vehículo suministrados por el fabricante.

⚠ ADVERTENCIA

- NO UTILICE UN LIMPIADOR DE ALTA PRESIÓN PARA LIMPIAR LA BARRA DE LUCES, YA QUE PODRÍA DAÑARLA E INVALIDAR LA GARANTÍA.

INSTALACIÓN EN EL TECHO DEL VEHÍCULO

PIES ESTÁNDAR- Instale los pies de montaje en la barra de luces

1. Coloque la barra de luces boca abajo.
2. Inserte los cuatro (4) pernos de montaje M8 en los canales de la parte inferior de la barra de luces. 2 para cada lado.
3. Monte el pie de montaje en la barra de luces como se muestra a continuación, pero no apriete completamente los pernos. Déjelos lo suficientemente flojos para poder reposicionar la pata de montaje.

NOTA: Ajuste la fuerza de apriete del conductor a 115~125 kgf-cm o 99,82~108,5 lbf-in.

NOTA: Si elige pies estándar sin utilizar la placa (metálica) del kit de correa, utilice las arandelas planas sobredimensionadas suministradas para ajustar el hueco entre el pie de montaje y la barra de luces.

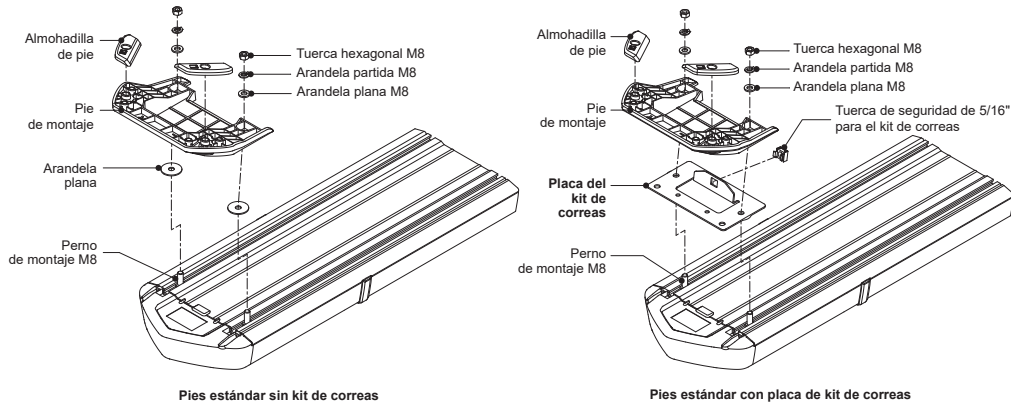

MONTAJE PERMANENTE - Instale la barra de luces en el techo del vehículo

1. Coloque la barra de luces en el techo del vehículo en el lugar deseado. La barra de luces suele estar centrada en el poste central de la puerta (pilar B).
2. Ajuste ambos pies de montaje hacia adentro o hacia afuera según sea necesario hasta que los pies descansen cerca del borde del techo o del canalón (donde el techo es más rígido).
3. Nivele la barra de luces desplazándola ligeramente hacia delante o hacia atrás.
4. Utilice la pata de montaje como plantilla y marque los orificios de perforación en el techo del vehículo.
5. Retire la barra de luces y taladre los orificios de montaje según las marcas.

ADVERTENCIA: No taladre a través de la estructura de soporte del techo que abarca la distancia entre el lado del conductor y el del acompañante. Taladrar a través de esto debilitará el techo del vehículo.

6. Apriete los pernos que fijan el pie de montaje a la barra de luces.
7. Coloque la barra de luces en el techo del vehículo y alinee los orificios de montaje con las patas de montaje. Fije las patas de montaje al techo del vehículo con pernos y tuercas (suministrados por el usuario).
8. Aplique sellador de silicona alrededor de los orificios de montaje (donde sea necesario) para evitar posibles fugas de agua.

NOTA: Después de la instalación, inspeccione con frecuencia la barra de luces y las patas de montaje para asegurarse de que todas las fijaciones estén bien apretadas.

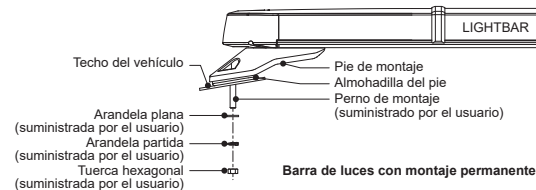

STRAP KIT MOUNT- Instale la barra de luces en el techo del vehículo

El kit de correas está diseñado para un modelo de vehículo específico. Antes de la instalación, asegúrese de utilizar el kit de correas correcto.

1. Coloque la barra de luces en el techo del vehículo en el lugar deseado. Normalmente, la barra de luces debe estar centrada en el poste central de la puerta (pilar B).

NOTA: Si las correas no se instalan correctamente, puede entrar agua en el interior del vehículo. Asegúrese de que las correas estén colocadas por encima o cerca del poste central de la puerta (pilar B).

2. Determine dónde se fijarán las correas al vehículo.

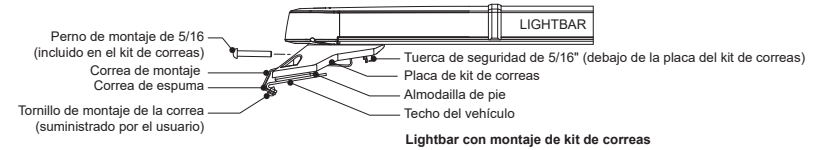

3. Coloque la correa en la posición en el techo como se muestra en el diagrama.
4. Utilizando la correa de montaje como plantilla y marque los orificios de perforación en el vehículo.
5. Retire la barra de luces y taladre los orificios de montaje según las marcas.
6. Aplique sellador de silicona alrededor de los agujeros antes de fijar las correas.
7. Fije las correas al vehículo con tornillos (suministrados por el usuario).
8. Coloque la barra de luces en el techo del vehículo y alinee los orificios de los pernos de las correas con las tuercas de seguridad.
9. Inserte el perno a través del orificio de la correa hasta la contratuerca.
10. Asegure el perno firmemente; repita los pasos para el otro lado; asegúrese de que la barra de luces esté centrada en el techo.

PIES DE GOMA DE MONTAJE

1. Coloque la barra de luces con los pies de goma en el techo del vehículo en el lugar deseado.
2. Retire con cuidado la barra de luces del techo del vehículo.
3. Utilizar el pie de goma como plantilla y marcar los orificios de perforación en el techo del vehículo.
4. Retire la barra de luces y taladre los orificios de montaje según las marcas.

ADVERTENCIA: No taladre a través de la estructura de soporte del techo que abarca la distancia entre el lado del conductor y del pasajero. Perforar a través de esto debilitará el techo del vehículo.

5. Inserte los cuatro (4) pernos de montaje M8 en los canales de la parte inferior de la barra de luces.
6. Fije la barra de luces al techo del vehículo con las patas de goma y la tornillería suministrada, tal y como se muestra a continuación.

NOTA: Ajuste la fuerza de torsión del conductor a 30~40 kgf-cm o 26,04~34,72 lbf-in.

