

INSTALLAZIONE SU SUPERFICIE PIANA

MONTAGGIO SUPERFICIALE STRETTO/ MONTAGGIO SUPERFICIALE LARGO

1. Capovolgere la barra luminosa.
2. Inserire i quattro (4) bulloni di montaggio M8 nei canali sul lato inferiore della barra luminosa.
3. Assemblare il gruppo di montaggio sulla barra luminosa come mostrato di seguito, ma non serrare completamente i bulloni. Lasciarli sufficientemente allentati per riposizionare la staffa di montaggio.

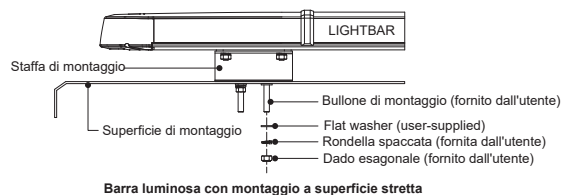
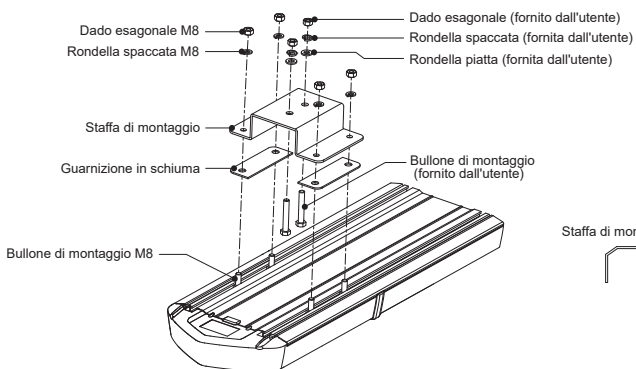

Barra luminosa con montaggio a superficie stretta

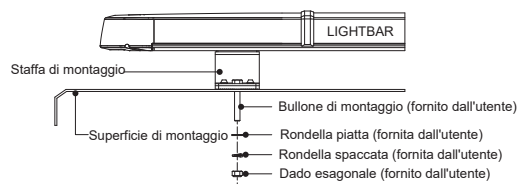
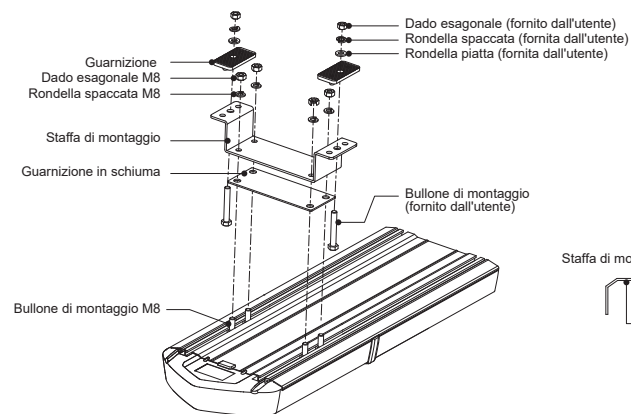

Barra luminosa con montaggio a superficie larga

4. Posizionare la barra luminosa nella posizione desiderata e regolare entrambe le staffe di montaggio verso l'interno o verso l'esterno, se necessario. Se possibile, cercare di mantenere la staffa di montaggio vicino alle estremità della barra luminosa.
5. Utilizzando la staffa di montaggio come modello, segnare i fori di perforazione sulla superficie di montaggio.
6. Rimuovere la barra luminosa e praticare i fori di montaggio come indicato.
7. Serrare i dadi che fissano la staffa di montaggio alla barra luminosa.

NOTA: impostare la coppia di serraggio del driver a 115~125 kgf-cm o 99,82~108,5 lbf-in.

8. Posizionare la barra luminosa sulla superficie e allineare i fori di montaggio con la staffa di montaggio. Fissare la staffa di montaggio alla superficie con bulloni e dadi (forniti dall'utente).
9. Applicare del sigillante siliconico intorno ai fori di montaggio (dove necessario) per evitare possibili perdite d'acqua.

NOTA: dopo l'installazione, ispezionare frequentemente la barra luminosa e i piedini di montaggio per verificare che tutti i dadi e i bulloni siano saldamente fissati.

Manuale di installazione delle barre luminose Kuiper

Contenuti

Pre-installazione	1
Installazione sul tetto del veicolo	2
Piedi standard	2
Montaggio permanente	2
Montaggio con kit di cinghie	3
Installazione dei piedini in gomma	3
Installazione su superficie piana	4
Montaggio su superficie stretta / montaggio su superficie larga....	4

PRE-INSTALLAZIONE

Per evitare danni alla barra luminosa e al veicolo, assicurarsi che tutte le apparecchiature funzionino correttamente e pianificare attentamente il montaggio e il cablaggio della barra luminosa e delle apparecchiature di controllo:

1. Verificare che la barra luminosa e l'hardware di montaggio siano adatti al veicolo.
2. Preconfigurare le funzioni desiderate della barra luminosa (ad esempio, lo schema di lampeggio).
3. Determinare:

- la posizione in cui montare la barra luminosa.
- la posizione in cui far passare il cavo di alimentazione/funzione della barra luminosa.

AVVERTENZA: prestare la massima attenzione quando si posano i cavi intorno alle aree dell'airbag per non interferire con il suo corretto funzionamento.

4. Dopo aver praticato i fori, sbavare e levigare i bordi taglienti e inserire i gommini per proteggere i cavi dallo sfregamento.
5. Quando si esegue la messa a terra dell'apparecchiatura, utilizzare i punti di messa a terra forniti dal produttore nel veicolo.

⚠ ATTENZIONE

- **NON UTILIZZARE UN'IDROPULITRICE AD ALTA PRESSIONE PER PULIRE LA BARRA LUMINOSA; QUESTA OPERAZIONE POTREBBE DANNEGGIARE LA BARRA LUMINOSA E INVALIDARE LA GARANZIA.**

INSTALLAZIONE SUL TETTO DEL VEICOLO

PIEDI STANDARD- Installare i piedi di montaggio sulla barra luminosa.

1. Capovolgere la barra luminosa.
2. Inserire i quattro (4) bulloni di montaggio M8 nei canali sul lato inferiore della barra luminosa. 2 per ogni lato.
3. Montare il piede di montaggio sulla barra luminosa come mostrato di seguito, ma non serrare completamente i bulloni. Lasciarli sufficientemente allentati per poter riposizionare il piede di montaggio.

NOTA: Impostare la coppia di serraggio del driver a 115~125 kgf-cm o 99,82~108,5 lbf-in.

NOTA: se si scelgono i piedini standard senza utilizzare la piastra del kit di cinghie (in metallo), utilizzare le rondelle piatte maggiorate in dotazione per adattarsi allo spazio tra il piedino di montaggio e la barra luminosa.

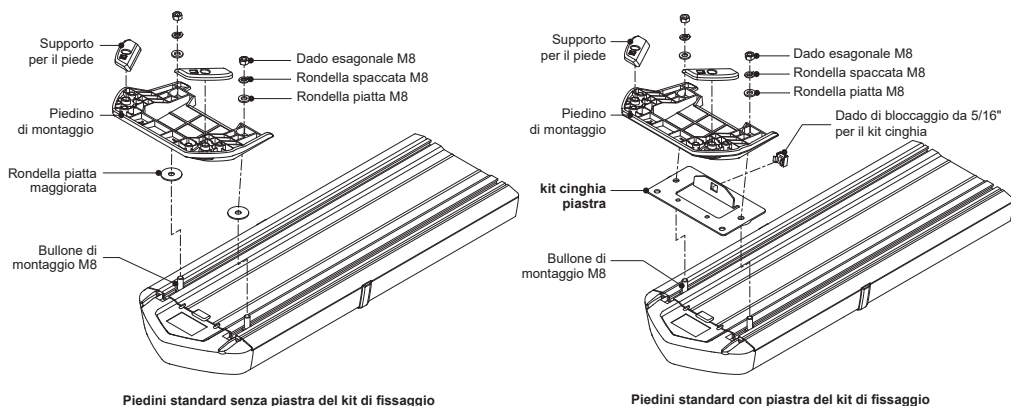

MONTAGGIO PERMANENTE - Installazione della barra luminosa sul tetto del veicolo

1. Posizionare la barra luminosa sul tetto del veicolo nella posizione desiderata. Di solito la barra luminosa è centrata sul montante centrale della portiera (montante B).
2. Regolare entrambi i piedini di montaggio verso l'interno o verso l'esterno, se necessario, fino a quando i piedini si appoggiano al bordo del tetto o della grondaia (dove il tetto è più rigido).
3. Livellare la barra luminosa spostandola leggermente in avanti o indietro.
4. Utilizzando il piedino di montaggio come modello, segnare i fori di perforazione sul tetto del veicolo.
5. Rimuovere la barra luminosa e praticare i fori di montaggio come indicato.

AVVERTENZA: non forare la struttura di supporto del tetto che copre la distanza tra il lato del conducente e quello del passeggero. La perforazione di questa struttura indebolirà il tetto del veicolo.

6. Serrare i bulloni che fissano il piede di montaggio alla barra luminosa.
7. Posizionare la barra luminosa sul tetto del veicolo e allineare i fori di montaggio con i piedini di montaggio. Fissare i piedini di montaggio al tetto del veicolo con bulloni e dadi (forniti dall'utente).
8. Applicare del silicone sigillante intorno ai fori di montaggio (dove necessario) per evitare possibili perdite d'acqua.

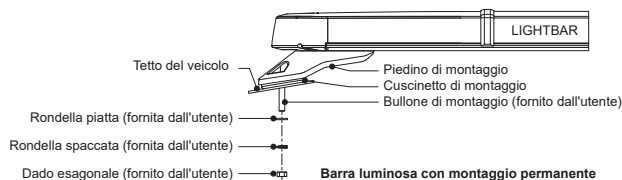

NOTA: dopo l'installazione, ispezionare frequentemente la barra luminosa e i piedini di montaggio per verificare che tutti i dispositivi di fissaggio siano ben saldi.

KIT DI MONTAGGIO A STRACCE- Installazione della barra luminosa sul tetto del veicolo

Il kit di cinghie è progettato per un modello specifico di veicolo. Prima dell'installazione, accertarsi che venga utilizzato il kit di cinghie corretto.

1. Posizionare la barra luminosa sul tetto del veicolo nella posizione desiderata. Di solito, la barra luminosa deve essere centrata sul montante centrale della porta (montante B).

NOTA: se le cinghie non sono installate correttamente, l'acqua può penetrare nell'abitacolo del veicolo. Assicurarsi che le cinghie siano posizionate sopra o vicino al montante centrale della porta (montante B).

2. Determinare il punto di fissaggio delle cinghie al veicolo.

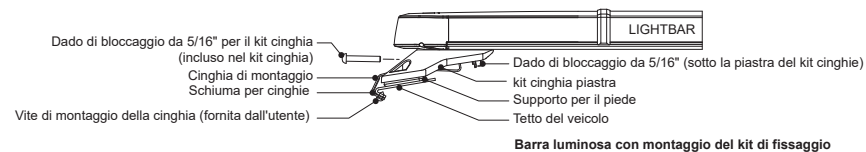

3. Posizionare la cinghia sul tetto come indicato nella figura.
4. Utilizzando la cinghia di montaggio come modello, segnare i fori di perforazione sul veicolo.
5. Rimuovere la barra luminosa e praticare i fori di montaggio come indicato.
6. Applicare il sigillante al silicone intorno ai fori prima di fissare le cinghie.
7. Fissare le cinghie al veicolo con le viti (fornite dall'utente).
8. Posizionare la barra luminosa sul tetto del veicolo e allineare i fori dei bulloni della cinghia con i dadi di bloccaggio.
9. Inserire il bullone attraverso il foro della cinghia fino al dado di bloccaggio.
10. Fissare saldamente il bullone; ripetere i passaggi per l'altro lato; assicurarsi che la barra luminosa sia centrata sul tetto.

PIEDINI IN GOMMA PER IL MONTAGGIO

1. Posizionare la barra luminosa con i piedini in gomma sul tetto del veicolo nella posizione desiderata.
2. Rimuovere con cautela la barra luminosa dal tetto del veicolo.
3. Utilizzando il piedino di gomma come dima, segnare i fori di perforazione sul tetto del veicolo.
4. Rimuovere la barra luminosa e praticare i fori di montaggio come indicato.

AVVERTENZA: non forare la struttura di supporto del tetto che copre la distanza tra il lato del conducente e quello del passeggero. La perforazione di questa struttura indebolirà il tetto del veicolo.

5. Inserire i quattro (4) bulloni di montaggio M8 nei canali sul lato inferiore della barra luminosa.
6. Fissare la barra luminosa sul tetto del veicolo con i piedini in gomma e la ferramenta in dotazione, come illustrato di seguito.

NOTA: impostare la coppia di serraggio del conducente a 30~40 kgf-cm o 26,04~34,72 lbf-in.

