

# ELFIN

PUCK BEACON

## ECE R65 LED KENNLEUCHTE



### PRODUKTEIGENSCHAFTEN

- Ultrakompaktes und flaches Design.
- Leistungsstark und geprüft nach ECE R65 TA1 für eine optimale 360-Grad-Abdeckung.
- Stabile Polycarbonat-Lichtscheibe in gelb oder klar.
- Wetterfestes Design: 100% versiegelt, Schutzklasse IPX7.
- Vibrationsbeständig mit Aluminiumsockel.
- Mehrere Einheiten können miteinander synchronisiert werden, simultan oder alternierend.
- Verschiedene Montageoptionen für sämtliche Fahrzeuganwendungen.
- LED mit einer Lebensdauer von 50,000 Betriebsstunden.

### TECHNISCHE DATEN

**Zulassungen:** ECE R65 (TA1); ECE R10;  
SAE J845 Class 1; IPX7

**Betriebsspannung:** 12~24VDC

**Anzahl Warnmuster:** 12 Blitzmuster

**LED Elemente:** 16 Stück

**Mittlere Stromaufnahme:** 1.25A @12VDC; 0.63A @24VDC  
(variiert je nach Blitzmuster)

**Max. Stromaufnahme:** 2.5A @12VDC; 1.25A @24VDC

**Mittlere Leistung:** 15W (variiert je nach Blitzmuster)

**Max. Leistung:** 30W

**Kabel:** Rot – Warnmodus

Schwarz – GND

Weiss – Auswahl Blitzmuster / Synchronisation

Rot+Schwarz+Weiss – Cruise Modus

**Kabellänge:** 40cm (0.8mm<sup>2</sup>)

**Absicherung:** 3A

**Synchronisation:** bis zu 10 Einheiten

**Lagertemperatur:** -40°C bis +75°C

**Betriebstemperatur:** -30°C bis +65°C

**LED Farbe:** gelb

**Farbe Lichtscheibe:** gelb, klar

### ABMESSUNGEN

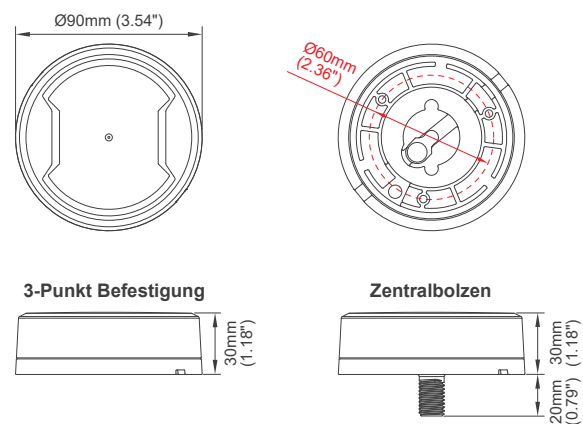

### ARTIKEL NR.

- **05150052** (GELBE LED, GELBE LICHTSCHEIBE, 3-PUNKT)
- **05150069** (GELBE LED, KLARE LICHTSCHEIBE, 3-PUNKT)
- **05150076** (GELBE LED, GELBE LICHTSCHEIBE, ZENTRALBOLZEN)
- **05150083** (GELBE LED, KLARE LICHTSCHEIBE, ZENTRALBOLZEN)

### BLITZMUSTER

BLITZMUSTER					
1	Double	[R65]	7	Quad	[SAE]
2	Single	[2Hz]	8	Quint	[SAE]
3	Quad	[2Hz]	9	Mega	
4	Steady Scene		10	Ultra	[SAE]
5	Single	[SAE]	11	Single-Quad	
6	Double	[SAE]	12	Single H/L	

\*Die tatsächliche Zulassung hängt von dem bestellten Modell ab.